



Bun venit in lumea Torrot!

Multumim pentru ca ai devenit client al uneia dintre motocicletele noastre electrice KIDS pentru rideri mici (recomandata copiilor cu varste intre 3 si 9 ani).

Cititi instructiunile urmatoare inainte de a va bucura de KIDS:



TORROT

a Instructiuni de baza inaintea utilizarii motocicletei



PRESIUNEA IN ANVELOPE

Presiune standard de 1 BAR este OK pentru toate modelele. Totusi, analizati schema alaturata pentru presiunea exacta.



FRANELE

Verificati sistemul de franare prin miscarea motocicletei inainte si inapoi si actionand manetele de frana (pe rand). Puteti seta cursa manetei cu ajutorul surbului.

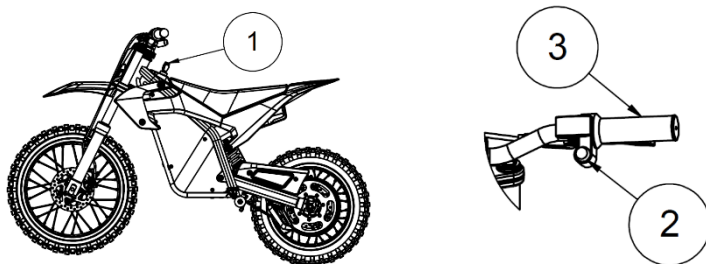

TABLE OF RECOMMENDED PRESURES

BAR - Kg/Cm ²	FRONT	REAR
TRIAL	0,9	0,6-0,8
MX	1,0	1,2
SM	1,2	1,4

RECOMMENDED PRESSURE FOR DRY, WET AND MUDDY ENVIRONMENTS AND A 20 KG DRIVER.



VERIFICATI MOTORUL

Invertiti cheia ① pe pozitia ON, apoi apasati butonul ② ON. Pentru a va asigura ca motocicleta este pregatita, rotiti usor mansonul ③ pana cand roata incepe sa se invarta. Acum, KIDS este gata sa porneasca.



BUTONUL ② TREBUIE COMUTAT (IN POZITIA OFF) CAND NU FOLOSITI MOTOCICLETA.

b

Instructiuni de baza pentru pornirea si mentinerea bateriei



PROCEDURA DE INCARCARE A BATERIEI

Urmarii intotdeauna acesti pasi pentru incarcarea bateriei:

Comutati pe pozitia OFF (eliberati butonul ① si invertiti cheia ② pe OFF). Intai conectati cablul cu 3-pini ③ la baterie. Apoi introduceti cablul ④ in priza. Ambele LEDuri ⑤ vor ramane aprinse pe rosu pana cand motocicleta va fi complet incarcata (aprox. 4-5h, daca bateria este complet descarcata, apoi LED2 se schimba in verde cand bateria este pregatita).

Daca motocicleta KIDS nu va fi folosita o luna sau mai mult, cititi manualul pentru mentenanta corecta.

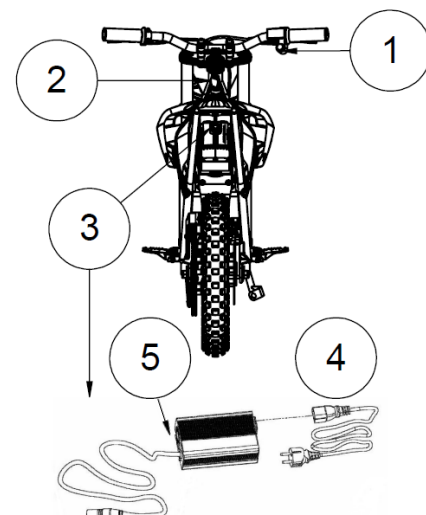

C Alte informatii de baza pentru o utilizare in siguranta

KIDS



SELECTAREA POZITIEI CONTACTULUI DE PUTERE

Motoarele KIDS au un contact ① in partea din fata a cadrului. Pentru actionare trebuie doar inlaturat capacul negru. Puteti selecta 100% sau 50 % din putere, implicit in pozitia 50%, atat puterea si viteza sunt limitate.

Pastrati switchul in pozitia 50% pana cand copilul a capatat destula experienta.

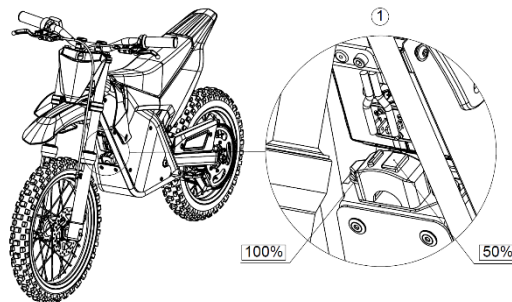

Pentru alte optiuni de putere folositi app Bluetooth.



d Lista de verificari inaintea primei utilizari

VERIFICAREA CONTINUTULUI

Check that the following materials are in the bike packaging:

- 1x Motocicleta KIDS cu baterie
- 4x Suruburi Imbus (premontate pe suportii ghidonului)
- 1x Incarcator pentru baterie

ASAMBLAREA GHIDONULUI

1. Desurubati suruburile (x4 Imbus M6) ① prinse in suportii ghidonului.
2. Inlocuiti teava de plastic cu ghidonul si strangeti lejer suruburile.
3. Demontati placa de numar (x1 surub ULS M6) ② pentru a ruta corect cablurile (doar la modelele motocross si supermoto).
4. Setati ghidonul la unghiul potrivit copilului si apoi strangeti ferm suruburile Imbus.
5. Remontati placa de numar.

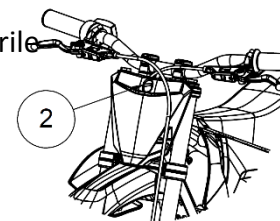
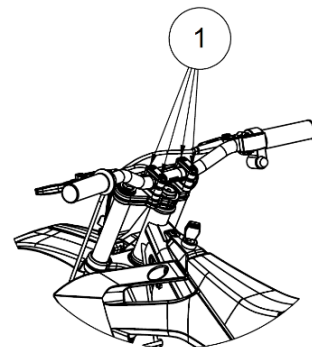

DESFACETI BATERIA

1. Inlaturati curea Velcro si extrageti baterie prin tragere.
2. Extrageti distantatorul alb ② din interiorul compartimentului bateriei.
3. Introduceti bateria si asigurati-o cu curea Velcro.

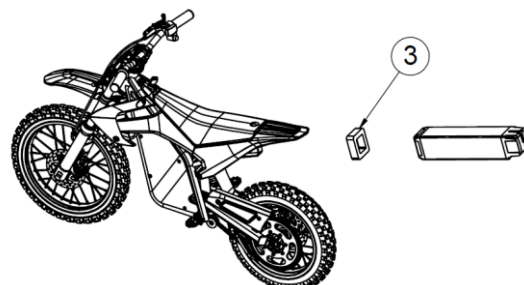

ALTE RECOMANDARI

Cititi si intelegeti manualul utilizatorului.

Notati seria motocicletei intr-un loc pe care sa-l puteti accesa usor ulterior.



UTILIZATI IN PREZENTA PARINTILOR

ATENȚIE: ACEASTA NU ESTE O JUCĂRIE, PARINTELE, INSTRUCTORUL SAU UN ADULT SA FIE PERMANENT IN APROPIEREA COPILULUI. COPILUL TREBUIE SA POARTE CASCA, MANUSI SI PROTECTII POTRIVITE.

GREUTATEA MAXIMA

ACEASTA MOTOCICLETA A FOST CONCEPUTA PENTRU UN MAXIM DE 30KG PT KIDS ONE SI 40KG PT KIDS TWO. O GREUTATE MAI MARE AR PUTEA DISTRUGE CADRUL SI SUSPENSIA, PE LANGA PROBLEMELE LA MOTOR, CEEA CE AR ANULA GARANTIA.

MENTENANTA KIDS

DUPA FIECARE UTILIZARE, LANTUL TREBUIE CURATAT SI LUBRIFIAT. TENSIUNEA LANTULUI TREBUIE VERIFICATA IN MOD REGULAT.